

B.M.S.

FORM 32253  
REPLACES  
FORM 31578

leave here

# NO. 7A & NO. 7S BULLDOZER



## PARTS Catalog

SERIAL NUMBERS  
No. 7A BULLDOZER

**17C5001 - UP**

No. 7S BULLDOZER

**17C1 TO 17C5000**

**84C1 - UP**

---

**CATERPILLAR TRACTOR CO.**

---



# **NO. 7A & NO. 7S BULLDOZER**

## **HOW TO ORDER PARTS**

Please be sure to furnish the quantity, part number and name of each part wanted. It is also important to give the serial number of the machine for which the parts are intended. Location of serial number plates may be determined by referring to the "Specifications" page of this parts catalog. It is suggested that you write the serial number of your machine in this space so that it will be readily available when you need it.

**THIS PARTS CATALOG FOR  
MACHINE SERIAL NUMBER**

.....

To insure prompt delivery, please don't overlook furnishing the correct name of the consignee, also the street address, town, county and state to which the parts are to be shipped, and indicate whether shipment is to be made by freight, express, parcel post or by other means.

## **WHERE TO ORDER PARTS**

Caterpillar dealers maintain over 400 stores in the United States, and similar establishments are located strategically in nearly all countries throughout the world. These organizations are backed by the extensive facilities and resources of Caterpillar Tractor Co.

Dealer personnel are factory trained in the stocking and issuing of parts, and large stocks are constantly maintained to insure prompt service. Contact your nearest Caterpillar dealer to make sure that he has your name and address, the correct serial number of your machine, and an accurate list of accessories and attachments. This record will facilitate the issuance of parts when you need them in a hurry.

## **WHAT THE CATERPILLAR DEALER CAN DO FOR YOU**

Caterpillar dealers are in the business of making it economical and profitable for you to own and operate Caterpillar machinery. They are in constant touch with the factory for new developments in repair and maintenance methods, operating procedures, and parts requirements. Their parts stocks are active and up-to-date, including all parts normally required to protect your investment in Caterpillar machinery.

Nearly all Caterpillar dealers offer 24-hour emergency service. For quick reference, write the name and address of the local dealer on your desk pad or the front of your phone book.

## **ONLY CATERPILLAR PARTS GIVE CATERPILLAR PERFORMANCE**

The same quality and craftsmanship that has made Caterpillar products famous throughout the world is built into all Caterpillar replacement parts.

REVISION PUBLISHED JULY 1956

## FRANÇAIS

**REDACTION DES COMMANDES DE PIÈCES.** Pour chaque pièce, indiquer la quantité, le numéro et la désignation. Le numéro de série de la machine à laquelle les pièces sont destinées est également indispensable. Nous vous conseillons d'inscrire le numéro de série de votre machine à la première page de ce catalogue, dans l'espace réservé à cet effet, de façon à le trouver facilement en toutes circonstances.

Pour obtenir une livraison rapide, nous vous prions d'indiquer très exactement le nom du destinataire et son adresse complète: rue, numéro, ville, département, en stipulant, par exemple: petite ou grande vitesse, colis postal, ou tout autre mode d'expédition.

**PASSATION DES COMMANDES.** Le réseau des Distributeurs Caterpillar couvre le monde entier avec ateliers et dépôts dans la plupart des grands centres. Toute cette organisation repose, en outre, sur l'expérience et les moyens techniques de la Caterpillar Tractor Co.

Les Distributeurs Caterpillar disposent d'un personnel formé à l'usine, parfaitement au courant de tous les problèmes que soulèvent le stockage et la distribution de pièces de rechange. On trouve toujours chez eux un assortiment complet de pièces, ce qui leur permet de servir rapidement les usagers. Mettez-vous en rapport avec le Distributeur Caterpillar le plus proche, assurez-vous qu'il connaît votre nom et votre adresse, le numéro de série de votre machine et les accessoires qui l'équipent. Ces renseignements lui seront utiles, surtout pour les dépannages urgents.

**DISTRIBUTEURS CATERPILLAR.** Les Distributeurs Caterpillar sont au service de l'usager pour lui faciliter la parfaite utilisation de son matériel. Par leurs rapports constants avec l'usine, ils sont toujours au courant des toutes dernières méthodes de réparation, d'entretien, d'emploi du matériel et de remplacement des pièces. Ils veillent, en particulier, à ce que leur stock de pièces réponde par sa composition aux besoins éventuels de tous les propriétaires de matériel Caterpillar, quel que soit l'âge de leur machine, pour réduire au strict minimum les arrêts toujours très coûteux.

Presque tous nos Distributeurs ont une permanence de jour et de nuit pour les appels urgents. Afin d'éviter toute perte de temps, ayez toujours à portée de la main le nom et l'adresse de votre Distributeur Caterpillar.

**RIEN NE SAURAIT SE SUBSTITUER À LA PIÈCE AUTHENTIQUE CATERPILLAR.** La qualité et la construction soignée qui ont fait la réputation mondiale du matériel Caterpillar se retrouvent dans toutes les pièces d'origine.

## ITALIANO

**MODO DI ORDINARE LE PARTI DI RICAMBIO.** Vi preghiamo di indicare con precisione la quantità, il numero e la denominazione di ogni parte richiesta. È altresì importante precisare il numero di serie della macchina sulla quale dovrà essere montata la parte. Vi consigliamo di scrivere il numero di serie della Vostra macchina nello spazio predisposto a questo scopo nella prima pagina di questo catalogo parti.

Per assicurare la pronta consegna, Vi preghiamo di non mancare di fornire il nome del destinatario, correttamente scritto, come pure l'indirizzo, cioè la strada, la città, la provincia e lo stato dove le parti dovranno essere spedite, indicando se la spedizione dovrà essere effettuata per ferrovia, per mare, per espresso, per pacco postale o per altro mezzo.

**DOVE SI ORDINANO LE PARTI.** I vari Distributori CATERPILLAR hanno organizzato oltre 400 depositi di parti di ricambio negli Stati Uniti e simili depositi si trovano convenientemente situati in quasi tutti i paesi del mondo. Questi depositi usufruiscono del vantaggio delle adeguate facilitazioni e delle forti risorse della CATERPILLAR TRACTOR CO. Il personale dei Distributori viene istruito dalla fabbrica per il mantenimento degli assortimenti e per la consegna delle parti. Vasti depositi vengono continuamente riforniti per assicurare la pronta consegna. MetteteVi in comunicazione con il Distributore CATERPILLAR più vicino a Voi ed assicurate Vi che egli abbia il Vostro nome e indirizzo, l'esatto numero di serie della Vostra macchina ed una larga disponibilità di accessori vari. In questa maniera faciliterete la consegna delle parti quando ne avrete urgente necessità.

**CIÒ CHE PUÒ FARE PER VOI IL DISTRIBUTORE CATERPILLAR.** I Distributori CATERPILLAR hanno principalmente lo scopo di rendere economico e vantaggioso per Voi il possesso e l'uso dei macchinari CATERPILLAR. Essi sono costantemente in comunicazione con la fabbrica e perciò al corrente dei miglioramenti introdotti nei sistemi di riparazione, di manutenzione e di impiego delle macchine, nonché nella richiesta di parti di ricambio.

I loro assortimenti sono efficienti e continuamente aggiornati. Essi comprendono tutti i pezzi che normalmente sono richiesti per garantire il capitale da Voi impiegato in macchinari CATERPILLAR.

Quasi tutti i Distributori CATERPILLAR offrono giorno e notte servizio per casi urgenti.

Per rapidità di riferimento, segnate il nome e l'indirizzo del Vostro rivenditore locale sulla rubrica della Vostra scrivania o nella testata della vostra guida telefonica.

**SOLTANTO LE PARTI CATERPILLAR GARANTISCONO LA FAMA DELLA MARCA CATERPILLAR.** Le parti di ricambio CATERPILLAR vengono costruite con i materiali e con i sistemi di lavorazione che hanno resi famosi in tutto il mondo i prodotti CATERPILLAR.

## DEUTSCH

**WIE MAN ERSATZTEILE BESTELLT.** Bitte übersehen Sie nicht, bei jedem Ersatzteilposten die Anzahl, Nummer und Bezeichnung genau anzugeben. Ebenso wichtig ist es, die Seriennummer der Maschine anzuführen, auf die die Teile passen sollen. Wir möchten Ihnen empfehlen, diese Seriennummer in dem dafür vorgesehenen Reckrecht auf der ersten Seite dieses Katalogs einzutragen, damit sie stets schnell zu finden ist.

Um alle Zeitverluste bei der Lieferung zu vermeiden, ist es ratsam, den vollen Namen, sowie den Staat, das Land, die Stadt, die Straße und die Hausnummer des jeweiligen Empfängers genau anzugeben, wobei am besten auch die Verschiffungsart (Fracht, Eilgut, Postpaket, usw.) ausdrücklich vorzuschreiben ist.

**WO MAN ERSATZTEILE BESTELLT.** In fast allen Ländern der Welt bestehen Caterpillar-Vertretungen. Diese Firmen stehen in enger Fühlung mit der Hauptfabrik, bei der sie in vielen Fragen Rat und weitgehende Unterstützung finden.

Zwecks prompter Belieferung der Kundschaft aus ihren gut eingerichteten Ersatzteillagern verfügen diese Vertretungen über ein zahlreiches Personal, das in der Fabrik Schulung im Lagern und Ausfolgen von Ersatzteilen erhalten hat. Es liegt in Ihrem Interesse, sich zu vergewissern, daß Ihre Anschrift, die Seriennummer und eine vollständige Beschreibung Ihrer Maschine, einschließlich allem Zubehör und Zusatzapparaten bei Ihrer zuständigen Vertretung vorliegen, so daß Rückfragen sich erübrigen, falls dringende Bestellungen beschleunigt bearbeitet werden müssen.

**AUFGABE DER CATERPILLAR-VERTRETUNG.** Es ist die Aufgabe der Caterpillar-Vertretung, dafür zu sorgen, daß es für Sie vorteilhaft und einträglich ist, unser Gerät zu erwerben und damit zu arbeiten. Durch Ihre Verbindung mit der Zentrale kennt sie stets die neuesten Methoden, solche Maschinen zu benutzen, instand zu halten und zu reparieren, sowie die Einzelteile, die dazu erforderlich sind. Ihr modernes Lager entspricht dem vorausberechneten Bedarf ihrer Kundschaft, wobei besonderer Nachdruck auf die Teile gelegt wird, die sich erfahrungsgemäß schneller abnutzen. So ist sie in der Lage, diese Produktionsmittel in arbeitsfähigem Zustand zu erhalten und das in ihnen investierte Kapital vor Verlusten zu bewahren.

Bei fast allen Caterpillar-Vertretungen besteht ein Notdienst, Tag und Nacht. Um die Anschrift und Telefonnummer der nächsten Zweigstelle an der Hand zu haben, empfiehlt es sich, sie vorn auf Ihrem Adreß- oder Telefonbuch zu vermerken.

**WIR WARNEN VOR NACHAHMUNGEN.** Die Qualität und Werkarbeit, die den Weltruf der Caterpillar-Geräte begründet haben, findet man nur bei unseren Original-Ersatzteilen.

## ESPAÑOL

**COMO PEDIR PIEZAS DE REPUESTO.** Es necesario indicar la cantidad, el número y el nombre de las piezas que se deseen. Es también importante dar el número de serie de la máquina para la cual se desean las piezas. Se sugiere que usted anote este número de serie de su máquina en el espacio que se ha dejado en la primera página, de manera que lo tenga siempre a mano cuando lo necesite.

Para que el despacho se efectúe con prontitud, es necesario que se dé el nombre correcto del consignatario, así como la dirección, además de los nombres de la provincia, y departamento o estado a que han de enviarse las piezas. Asimismo, debe especificarse el medio a utilizarse, si debe ser hecho como carga, o por expreso, paquete postal o en otra forma.

**DONDE PEDIR LAS PIEZAS.** Hay más de 400 establecimientos de los Distribuidores CATERPILLAR en los Estados Unidos, y en casi todo el mundo existen otros, similares, estratégicamente ubicados. Estas organizaciones están respaldadas por las extensas facilidades y recursos de Caterpillar Tractor Co.

El personal de los Distribuidores ha recibido su entrenamiento en la fábrica, en el almacenamiento y despacho de partes. Mantiene, además, grandes existencias de partes para asegurar un servicio rápido. Póngase en contacto con su Distribuidor CATERPILLAR para asegurarse de que tiene su nombre y dirección, el número de serie correcto de su máquina y una lista exacta de partes y accesorios. Este registro facilitará el despacho de partes cuando usted las necesite con urgencia.

**LO QUE EL DISTRIBUIDOR CATERPILLAR PUEDE HACER POR USTED.** Los Distribuidores tienen como objetivo el hacer económico y provechoso para usted poseer y trabajar maquinaria CATERPILLAR. Ellos están en contacto permanente con la fábrica para tener los últimos adelantos en los métodos de reparación y mantenimiento, procedimientos de trabajo y requerimientos de partes. Sus existencias de partes tienen gran movimiento y están siempre al día, incluyendo todas las partes normalmente requeridas para proteger su inversión en maquinaria CATERPILLAR.

Casi todos los Distribuidores ofrecen servicio de emergencia de día y de noche. Para referencia rápida, escriba el nombre y dirección de su Distribuidor local en la carpeta de su escritorio o en la tapa de su libro de teléfono.

**SOLO LAS PIEZAS CATERPILLAR DAN EL RESULTADO APETECIDO.** Todas las piezas CATERPILLAR han sido fabricadas según el patrón de alta calidad y mano de obra que ha hecho famosos los productos CATERPILLAR.

## PORTUGUÉS

**COMO FAZER OS PEDIDOS DE PEÇAS.** Ponha no pedido a quantidade, o número e o nome de cada peça desejada. É também preciso pôr-se o número de série da máquina para a qual a peça se destina. Escreva o número de série de sua máquina no espaço para o mesmo reservado na página No. 1, para tê-lo à mão quando o precisar.

Para garantir pronta remessa não deixe de pôr o nome correto do consignatário bem como da rua, cidade, estado e país para onde as peças devem ser despachadas, indicando se o despacho deve ser feito como carga regular, encomenda postal via marítima ou aérea (regular ou expressa) ou qualquer outro modo.

**PARA ONDE DIRIGIR OS PEDIDOS DE PEÇAS.** Os distribuidores "Caterpillar" mantêm mais de 400 estabelecimentos comerciais nos Estados Unidos e em localizações estratégicamente espalhadas por quase todos os países do mundo. Todas essas organizações contam com o apoio e a cooperação de Caterpillar Tractor Co.

Os distribuidores mantêm, sempre, grande estoque de peças para servir os clientes com presteza. E seu pessoal, treinado na fábrica, sabe como lidar com peças. Comunique-se com o distribuidor "Caterpillar" mais próximo para se certificar se ele tem o seu nome e endereço, o exato número de série de sua máquina e uma lista de seus equipamentos e acessórios. O registro desses dados facilitará a remessa de peças quando as pedir com urgência.

**O QUE O DISTRIBUIDOR "CATERPILLAR" PODE FAZER PARA LHE SERVIR.** Nossos distribuidores têm interesse em tornar econômica e lucrativa a posse e o uso de nossas máquinas. Mantendo constante contato com a fábrica, estão sempre bem informados sobre os métodos mais modernos empregados para manobrá-las, conservá-las e repará-las, bem como sobre tudo que se refere a peças de substituição. Têm em estoque peças para qualquer máquina existente no território a seu cargo e em quantidade suficiente para evitar que as máquinas fiquem paradas.

Quase todos os distribuidores "Caterpillar" têm serviço mecânico de emergência aberto dia e noite. Para uma rápida referência, escreva o nome e o endereço do seu distribuidor no bloco de notas de sua escrivaninha ou na sua lista de telefone.

**PEÇAS "CATERPILLAR" SÃO AS UNICAS RECOMENDÁVEIS.** As peças "Caterpillar" são feitas conforme o padrão de alta qualidade e a técnica de fabricação que tornaram os produtos "Caterpillar" famosos em todo o mundo.

# INDEX

## No. 7A Bulldozer

Name	Page
Blade	8
Brace	10
Bracket—Cylinder	24
Bracket—Sheave	21
C-Frame	9
Cable Cutter	26
Cable and Guard	22
Cylinder—Hydraulic	25
Guard—Radiator	23
Hitch—Sheave	20
Numerical Parts Index	30
Push Cup	27
Sheaves	18
Specifications	32
Support—Cylinder	23
Support—Sheave	16
Trunnion	26

## No. 7S Bulldozer

Blade	14
Brace	15
Bracket—Cylinder	24
Bracket—Sheave	21
Cable Cutter	26
Cable and Guard	22
Cylinder—Hydraulic	25
Guard—Radiator	23
Hitch—Sheave	20
Numerical Parts Index	30
Push Arm	15
Push Cup	27
Sheaves	18
Specifications	32
Support—Cylinder	23
Support—Sheave	16
Trunnion	26

# INDEX ALPHABÉTIQUE

## Bulldozer N<sup>o</sup> 7A

Désignation	Page
Câble et protecteurs	22
Caractéristiques	32
Châssis en U	9
Cisaille à câble	26
Index numérique des pièces	30
Lame	8
Palonnier de moufle	20
Plaques—support et tourillons de vérin	24
Poulies et moufles	18
Protège—radiateur	23
Protège—radiateur et supports de moufle	16
Protège—radiateur et tourillons de vérin	23
Support de moufle	21
Tampon de poussée	27
Tirants de réglage	10
Tourillons de bulldozer	26
Vérins hydrauliques	25

## Bulldozer N<sup>o</sup> 7S

Bras de bulldozer	15
Câble et protecteurs	22
Caractéristiques	32
Cisaille à câble	26
Index numérique des pièces	30
Lame	14
Palonnier de moufle	20
Plaques—support et tourillons de vérin	24
Poulies et moufles	18
Protège—radiateur	23
Protège—radiateur et supports de moufle	16
Protège—radiateur et tourillons de vérin	23
Support de moufle	21
Tampon de poussée	27
Tirants de réglage	15
Tourillons de bulldozer	26
Vérins hydrauliques	25

# INDICE

## Bulldozer No. 7A

Nombre	Página
Abrazadera de la Polea	21
Abrazadera del Cilindro	24
Bastidor U.	9
Cable y Protección	22
Caja de Empuje	27
Cilindro Hidráulico	25
Cortador de Cable	26
Enganche—Polea	20
Especificaciones	32
Hoja	8
Índice Numérico de Partes	30
Muñón	26
Poleas	18
Protección del Radiador	23
Soporte de Polea	16
Soporte del Cilindro	23
Tirante	10

## Bulldozer No. 7S

Abrazadera de la Polea	21
Abrazadera del Cilindro	24
Brazos de Empuje	15
Cable y Protección	22
Caja de Empuje	27
Cilindro Hidráulico	25
Cortador de Cable	26
Enganche—Polea	20
Especificaciones	32
Hoja	14
Índice Numérico de Partes	30
Muñón	26
Polea de Soporte	16
Poleas	18
Protección del Radiador	23
Soporte del Cilindro	23
Tirante	15

# INDICE

## Bulldozer Nº 7A

Nomenclatura	Página
Apoio do cilindro .....	24
Armação "U" .....	9
Braço .....	10
Cabo e protetor .....	22
Chapa de empurro .....	27
Cilindro hidráulico .....	25
Cortador de cabo .....	26
Engate da roldana .....	20
Especificações .....	32
Índice numérico de peças .....	30
Lâmina .....	8
Munhão .....	26
Protetor do radiador .....	23
Roldanas .....	18
Suporte da roldana .....	16
Suporte da roldana .....	21
Suporte do cilindro .....	23

## Bulldozer Nº 7S

Apoio do cilindro .....	24
Braço .....	15
Braços laterais .....	15
Cabo e protetor .....	22
Chapa de empuxo .....	27
Cilindro hidráulico .....	25
Cortador de cabo .....	26
Engate da roldana .....	20
Especificações .....	32
Índice numérico de peças .....	30
Lâmina .....	14
Munhão .....	26
Protetor de radiador .....	23
Roldanas .....	18
Suporte da roldana .....	16
Suporte da roldana .....	21
Suporte do cilindro .....	23



ALWAYS GIVE SERIAL NUMBER WHEN ORDERING PARTS

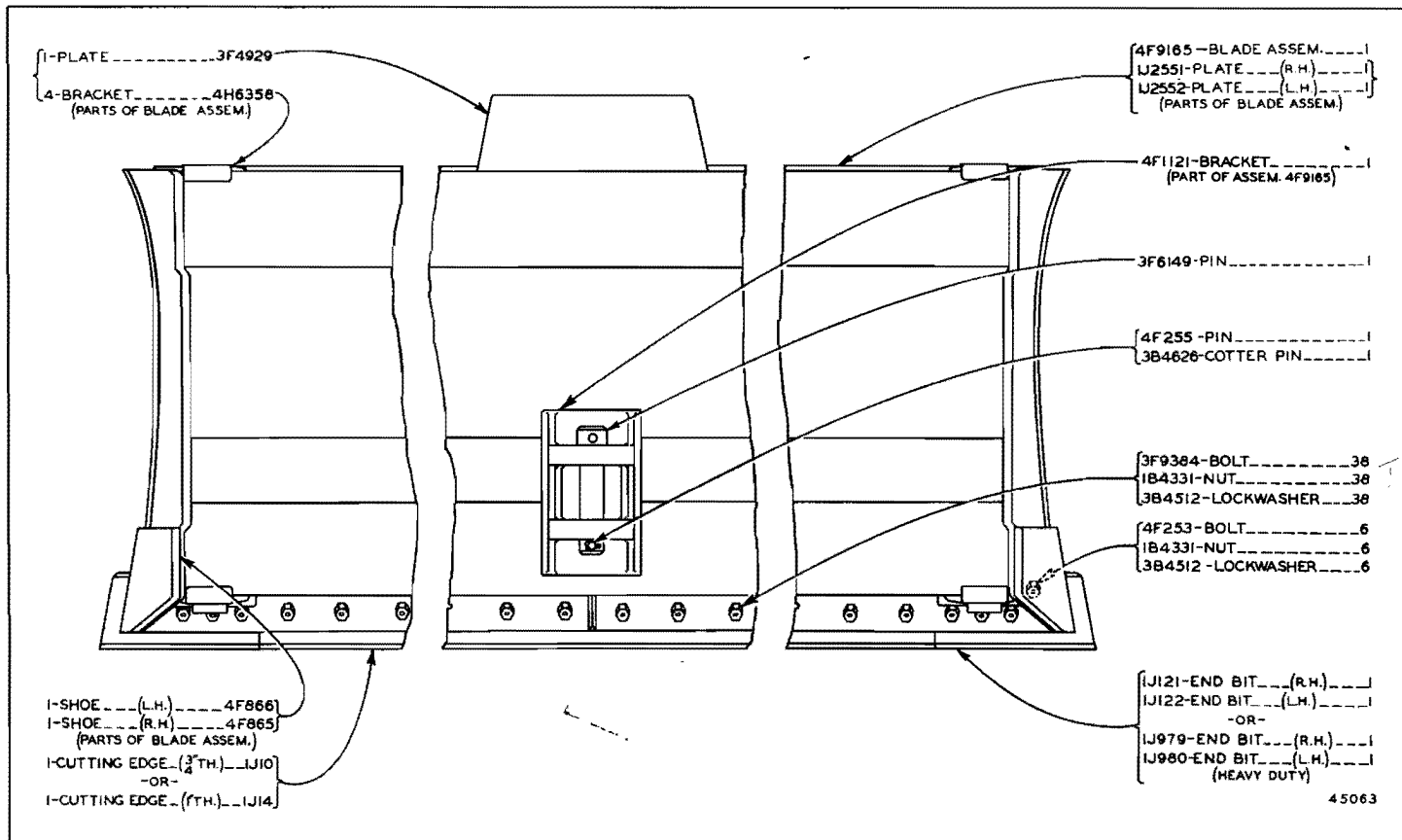

5F5341 BLADE GROUP

Effective with No. 7A Bulldozer Serial No. 17C5001

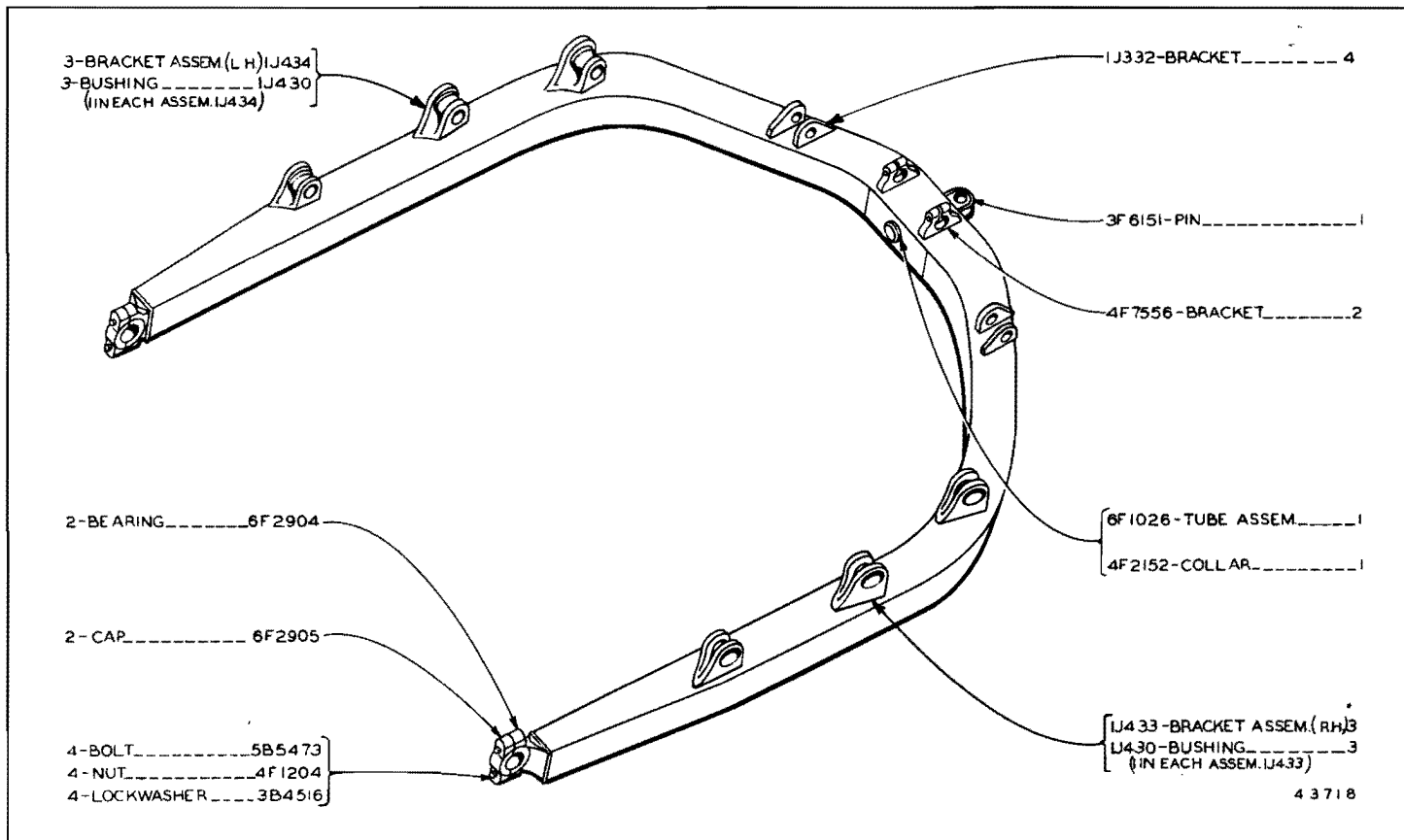

8F8913 C-FRAME GROUP

Effective with No. 7A Bulldozer Serial No. 17C5001

ALWAYS GIVE SERIAL NUMBER WHEN ORDERING PARTS

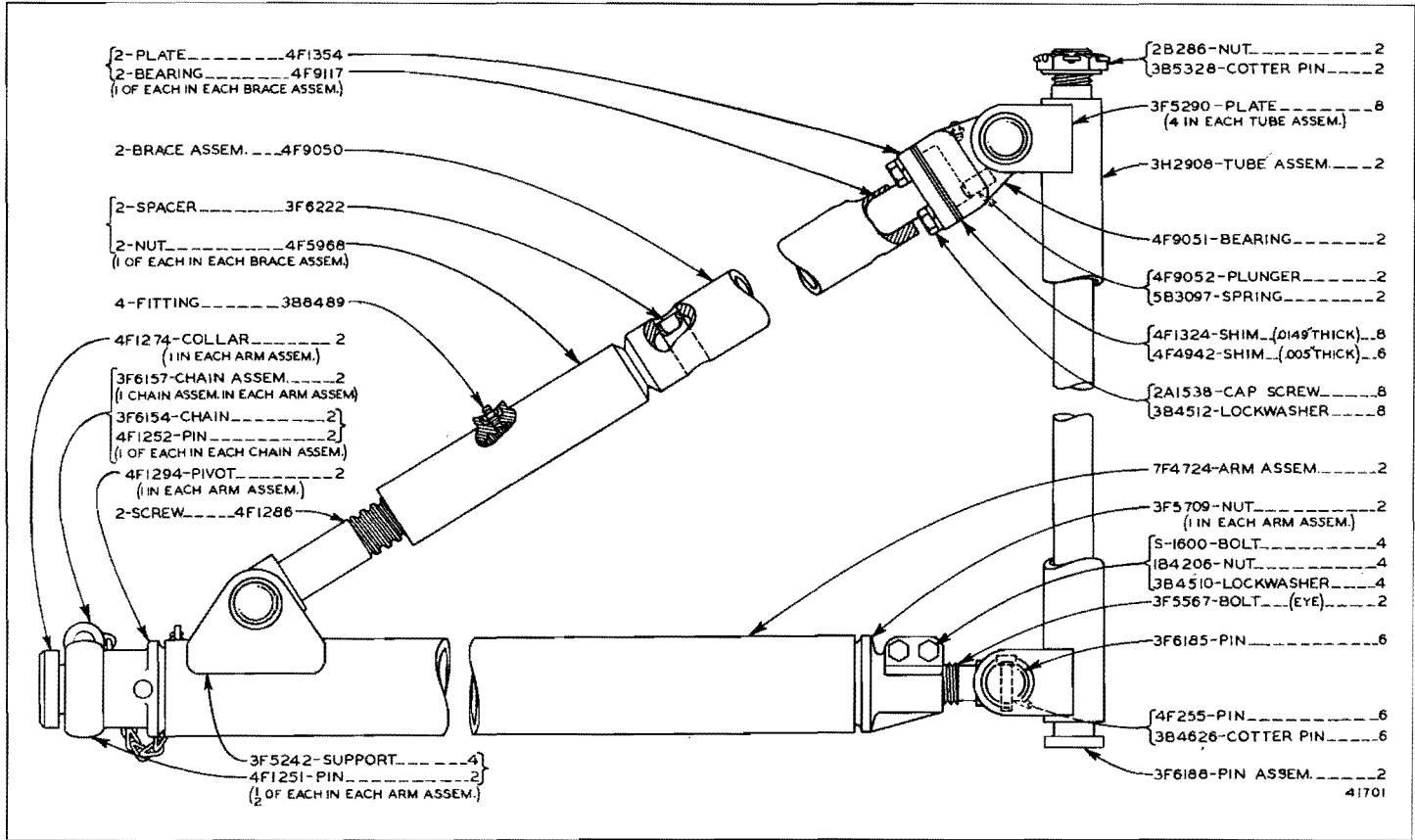

5F5343 BRACE GROUP

No. 7A Bulldozer Serial No. 17C15001 to 17C11154 inclusive

10 "CATERPILLAR" NO. 7A & NO. 7S BULLDOZER

ONLY "CATERPILLAR" PARTS GIVE "CATERPILLAR" PERFORMANCE

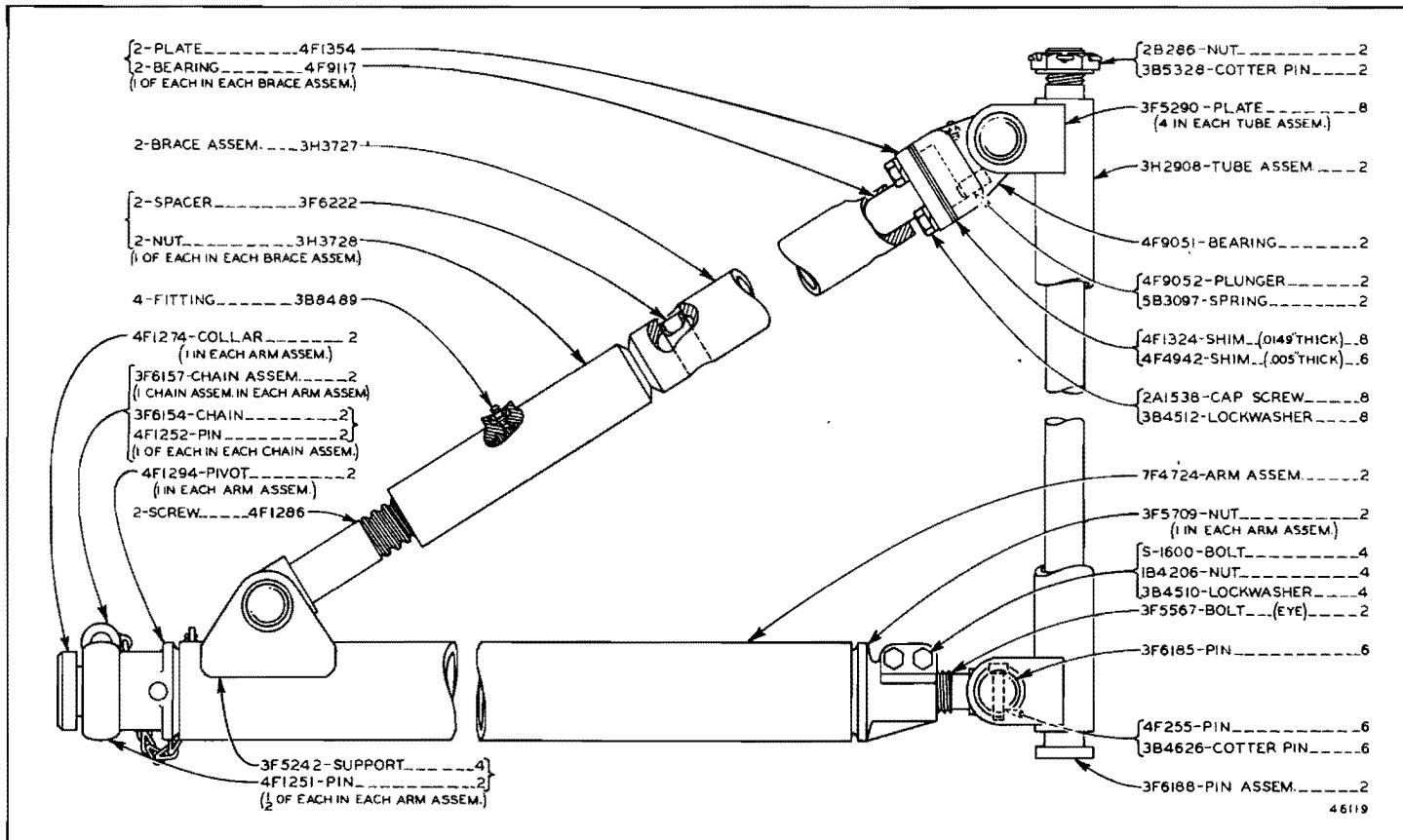

PARTS CATALOG

11

5F5343 BRACE GROUP

No. 7A Bulldozer Serial No. 17C11155 to 17C13257 inclusive

ALWAYS GIVE SERIAL NUMBER WHEN ORDERING PARTS

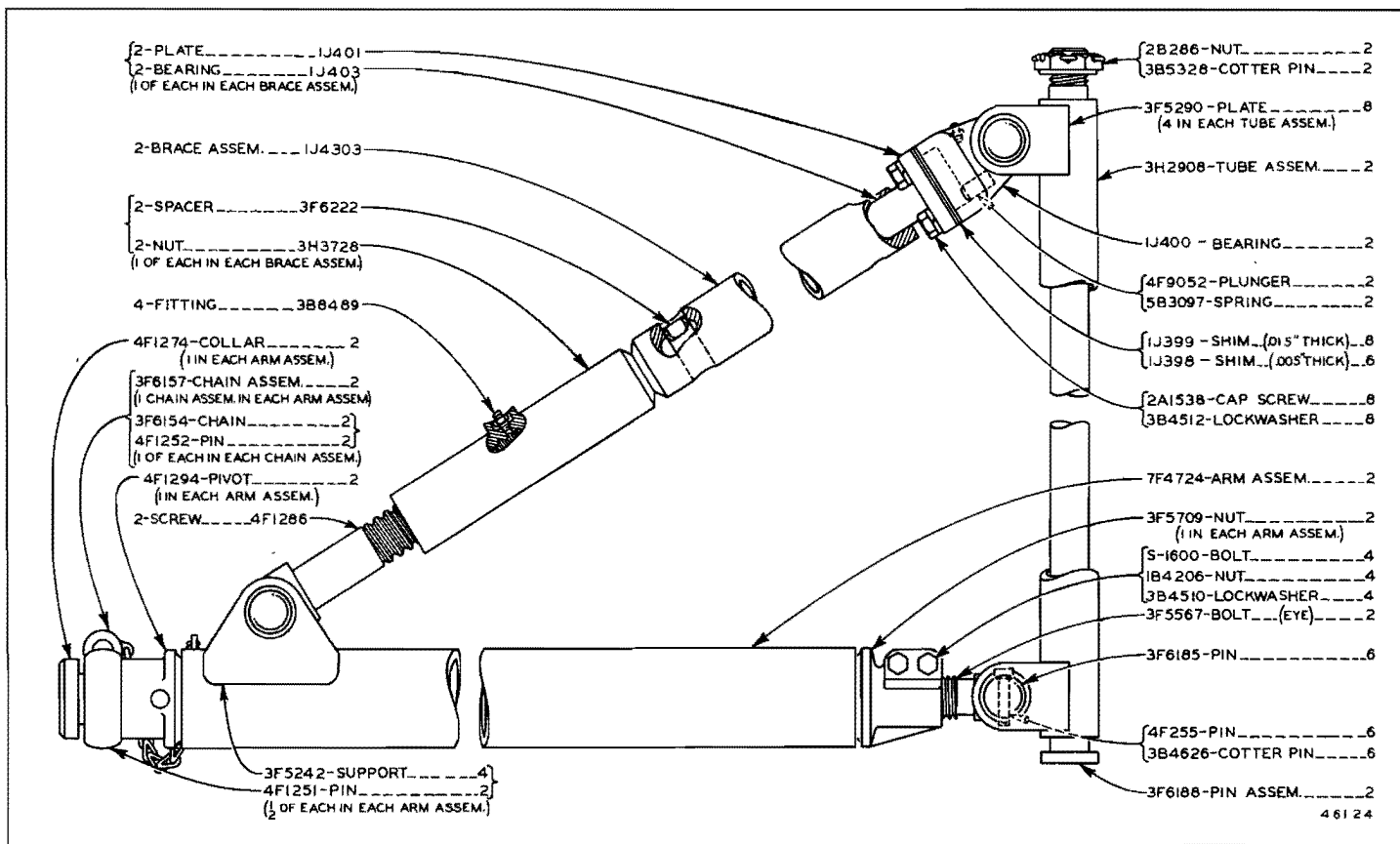

SF5343 BRACE GROUP

Effective with No. 7A Bulldozer Serial No. 17C13258

12 "CATERPILLAR" NO. 7A & NO. 7S BULLDOZER

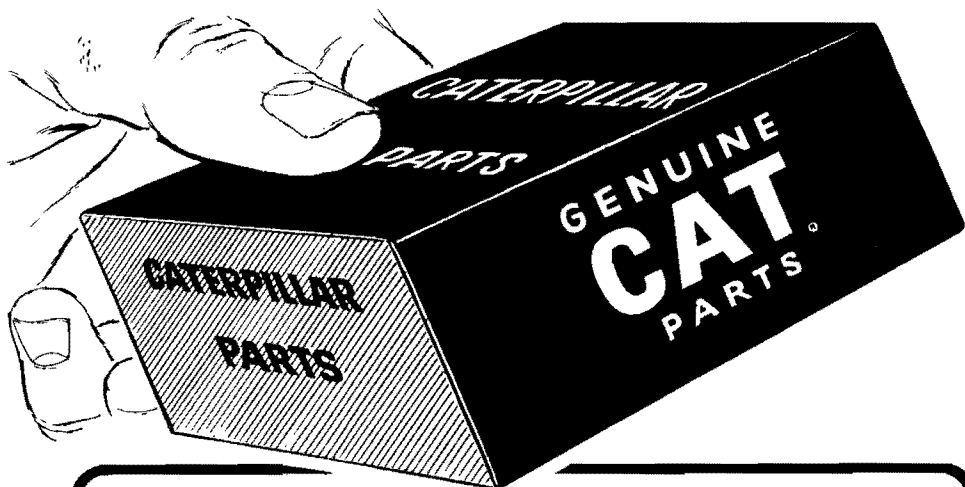

### **GENUINE CATERPILLAR PARTS . . .**

are made of the highest quality materials available. Each is precision-built to exacting specifications and each passes a series of critical inspections.

This quality in Caterpillar parts assures you of the same long life and economical service you received from the original.

Your Caterpillar Dealer stocks genuine Caterpillar parts. Call on his fast parts service—anytime!

### **Repuestos genuinos Caterpillar . . .**

se fabrican con los materiales más altamente calificados. Cada uno es un trabajo de precisión y pasa por minucioso examen de inspección.

La calidad de los repuestos Caterpillar es la misma que usted obtuvo en su máquina Caterpillar.

Su Distribuidor Caterpillar tiene existencias de repuestos genuinos Caterpillar y está para servirle en cualquier circunstancia.

### **As genuínas peças Caterpillar . . .**

. . . são feitas de material da melhor qualidade. Cada uma delas é fabricada conforme especificações exatas e precisam passar por uma série de inspeções rigorosas.

A qualidade das peças Caterpillar garante-lhe a mesma resistência e duração das peças originais da máquina.

O distribuidor Caterpillar possui estoque de genuínas peças Caterpillar. Procure-o a qualquer hora—e será bem servido.

### **Les pièces d'origine Caterpillar . . .**

sont fabriquées avec les meilleurs aciers qu'il soit possible de se procurer. Elles sont usinées avec précision à des cotes rigoureuses et elles subissent une série d'inspections sévères.

Chaque pièce Caterpillar vous assurera un service au moins égal à celui que vous avez retiré de la pièce utilisée pour la construction de la machine.

Les concessionnaires Caterpillar sont régulièrement approvisionnés en pièces de rechange Caterpillar. Adressez-vous à eux pour vos pièces; vous serez servis rapidement et vous serez satisfaits.

**SPECIFY GENUINE CATERPILLAR PARTS**

ALWAYS GIVE SERIAL NUMBER WHEN ORDERING PARTS

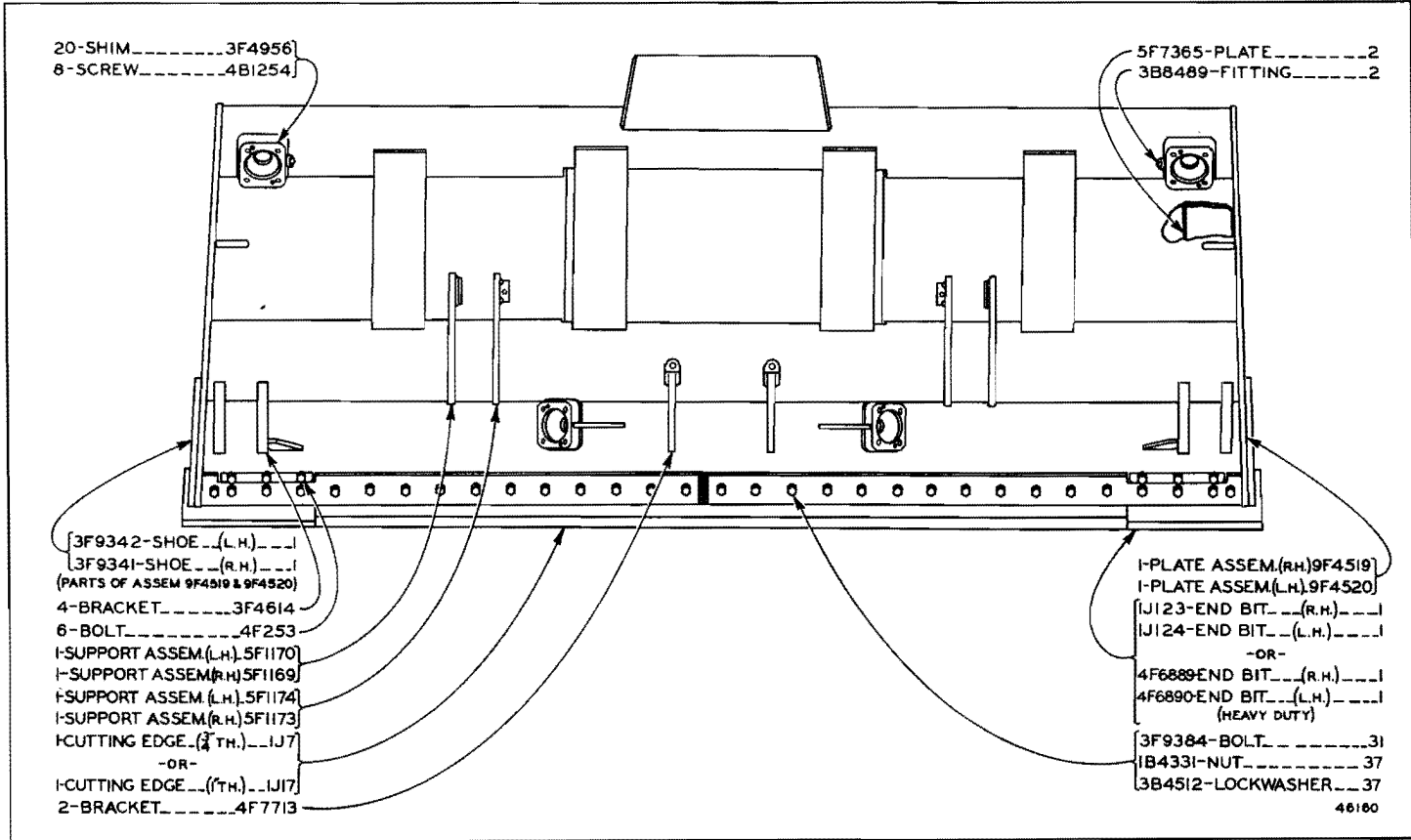

14 "CATERPILLAR" NO. 7A & NO. 7S BULLDOZER

8F8909 BLADE GROUP  
No. 7S Bulldozer Serial No. 17C1 to 17C5000 and 84C1—Up

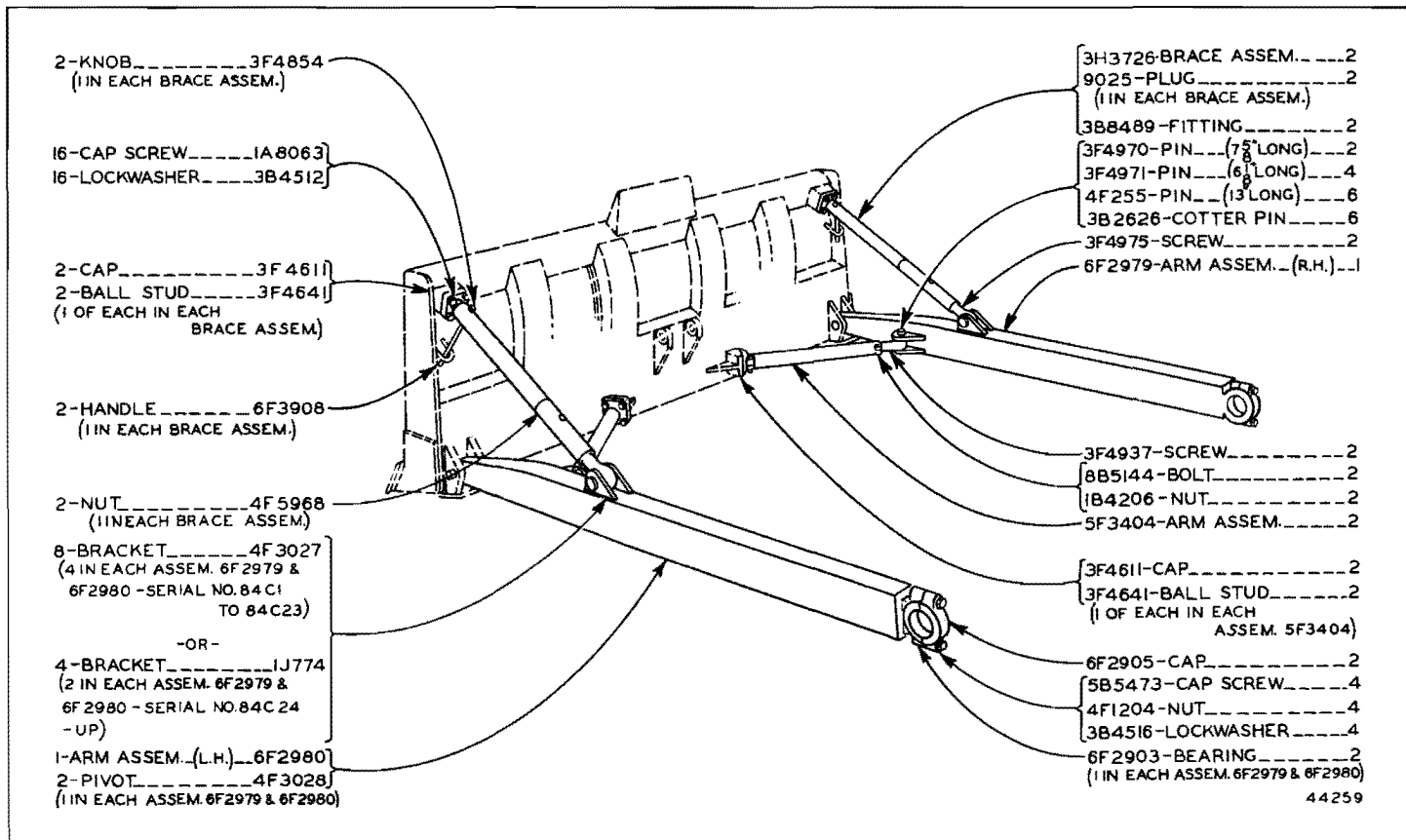

5F5338 PUSH ARM AND BRACE GROUP  
No. 75 Bulldozer Serial No. 17C1 to 17C5000 and 84C1—Up



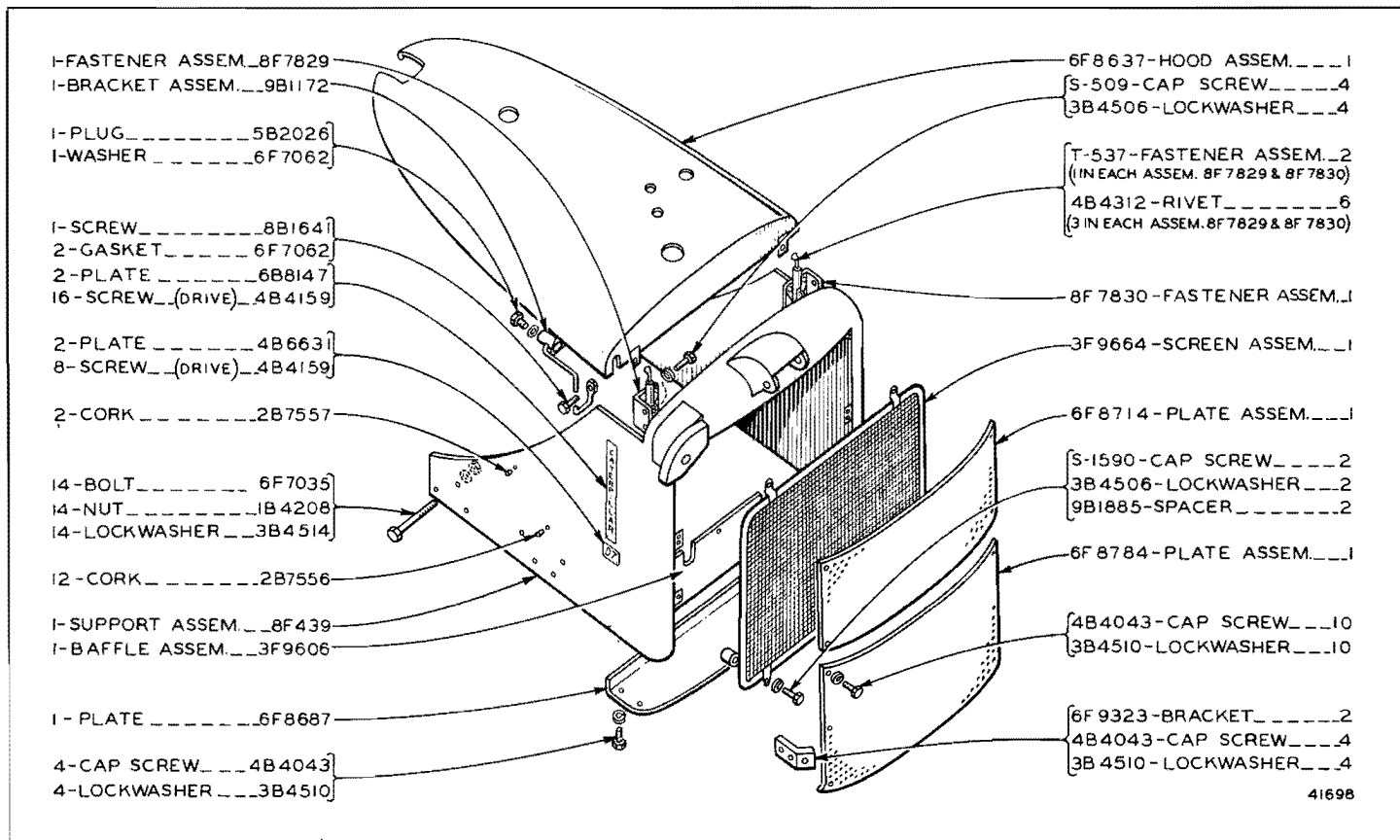

41698

**8F650 SHEAVE SUPPORT GROUP**

For use with No. 25 Cable Control

For use on D7 Tractors having Serial No. 7M1 to 7M9999 and 3T1 to 3T11972 inclusive

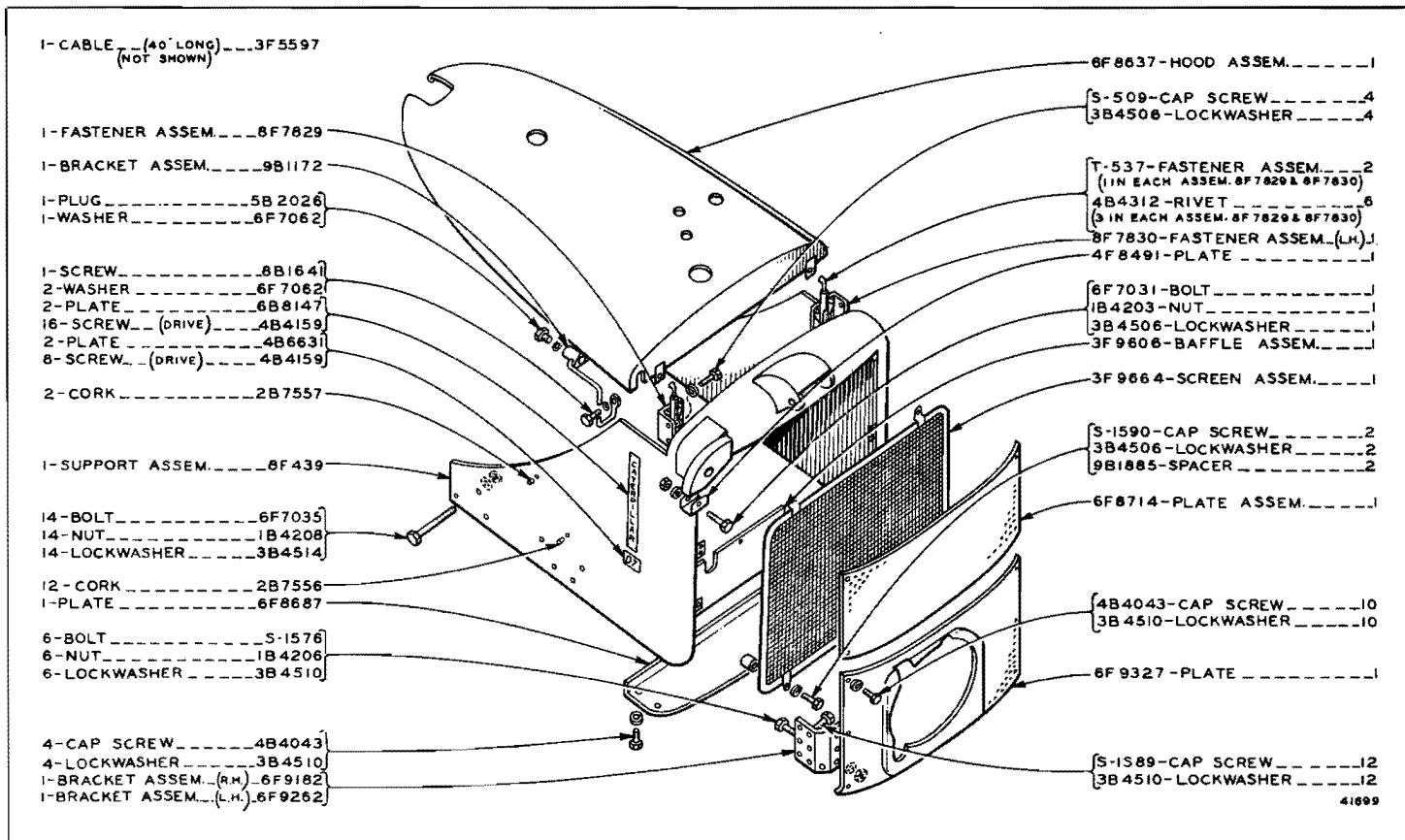

8F648 SHEAVE SUPPORT GROUP

For use with No. 24 Cable Control

For use on D7 Tractors having Serial No. 7M1 to 7M9999 and 3T1 to 3T11972 inclusive

ALWAYS GIVE SERIAL NUMBER WHEN ORDERING PARTS

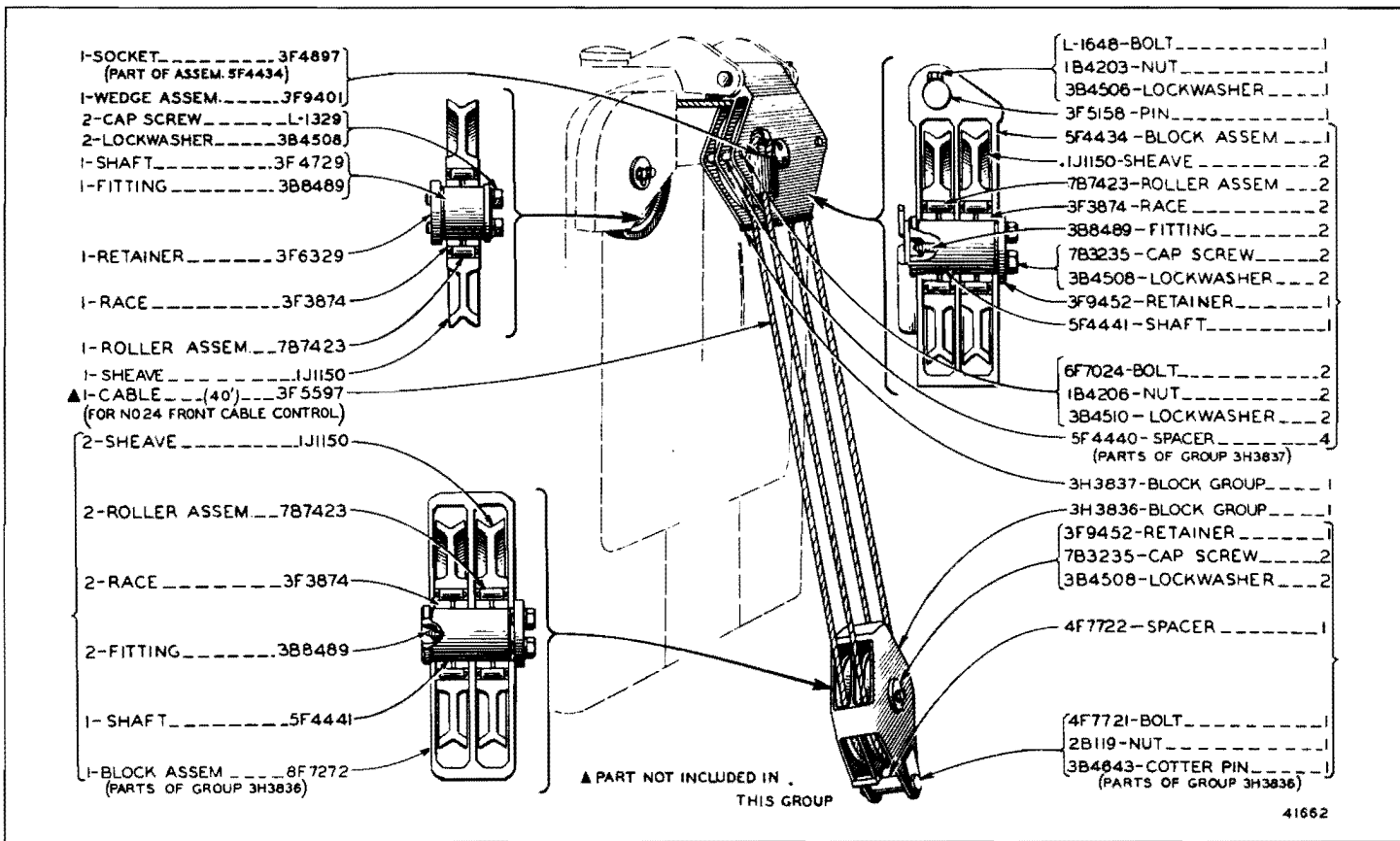

18 "CATERPILLAR" NO. 7A & NO. 7S BULLDOZER

41662

**5F4442 SHEAVE GROUP**

For use on D7 Tractors having Serial No. 7M1 to 7M9999 and 3T1 to 3T28058 inclusive

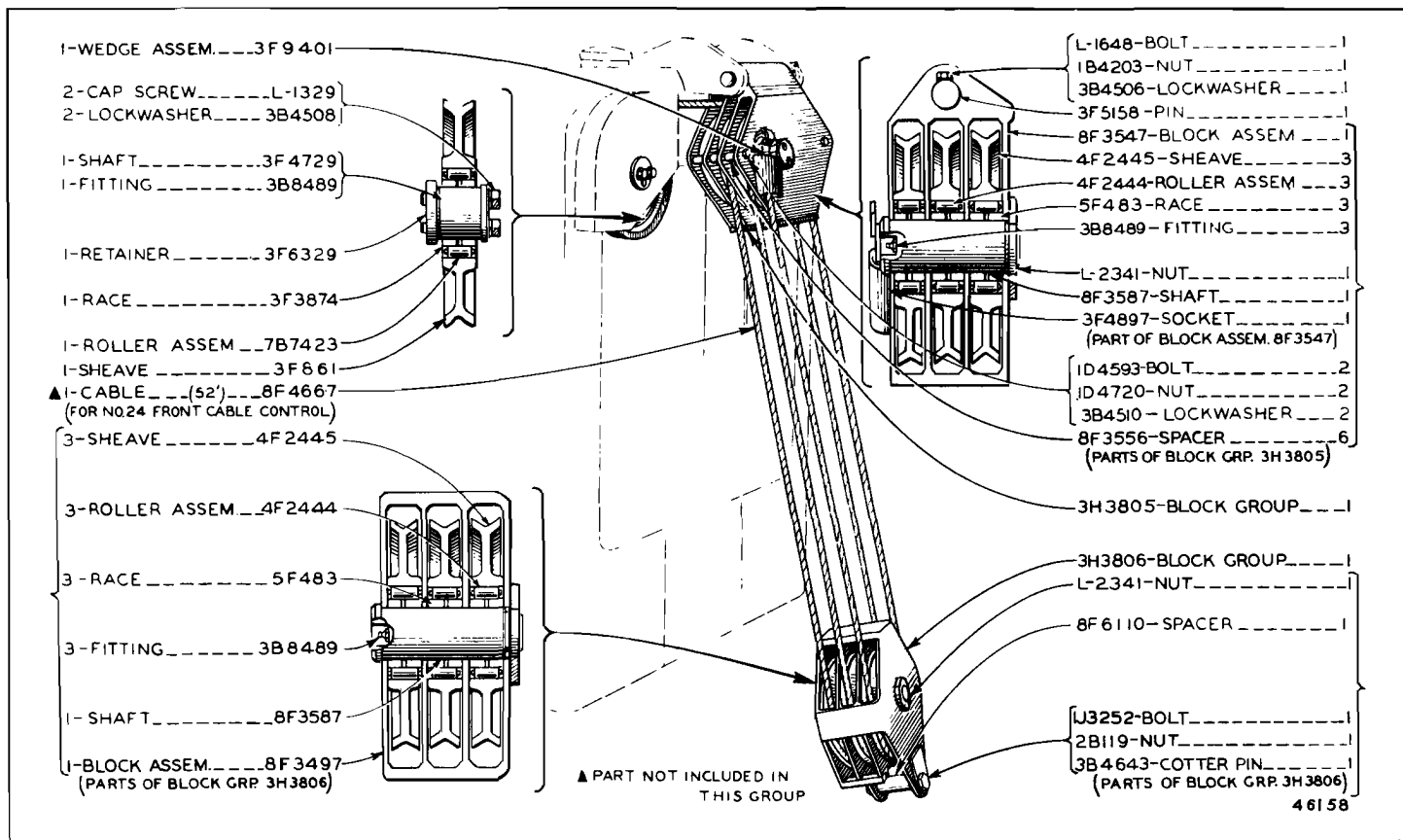

**8F4635 SHEAVE GROUP**

For use on D7 Tractors having Serial No. 17A1-Up

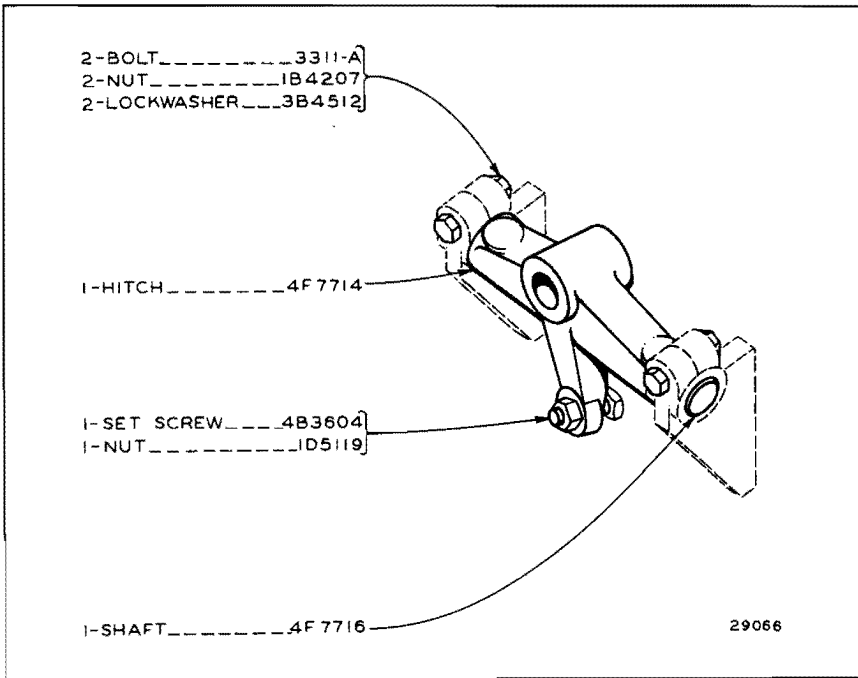

**8F8905 SHEAVE HITCH GROUP**  
 No. 75 Bulldozer Serial No. 17C1 to 17C5000 and 84C1—Up

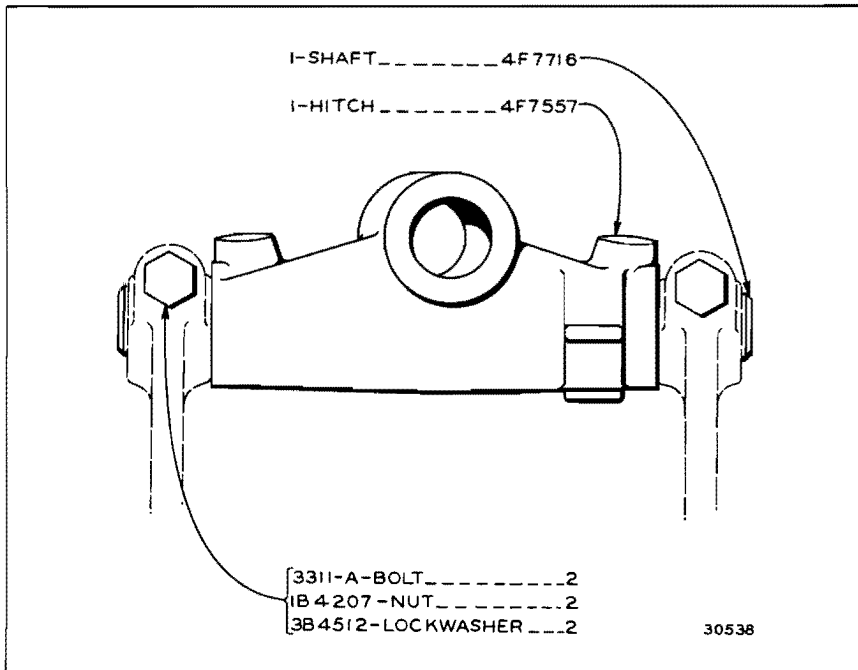

**8F8906 SHEAVE HITCH GROUP**  
 Effective with No. 7A Bulldozer Serial No. 17C5001—Up

ALWAYS GIVE SERIAL NUMBER WHEN ORDERING PARTS

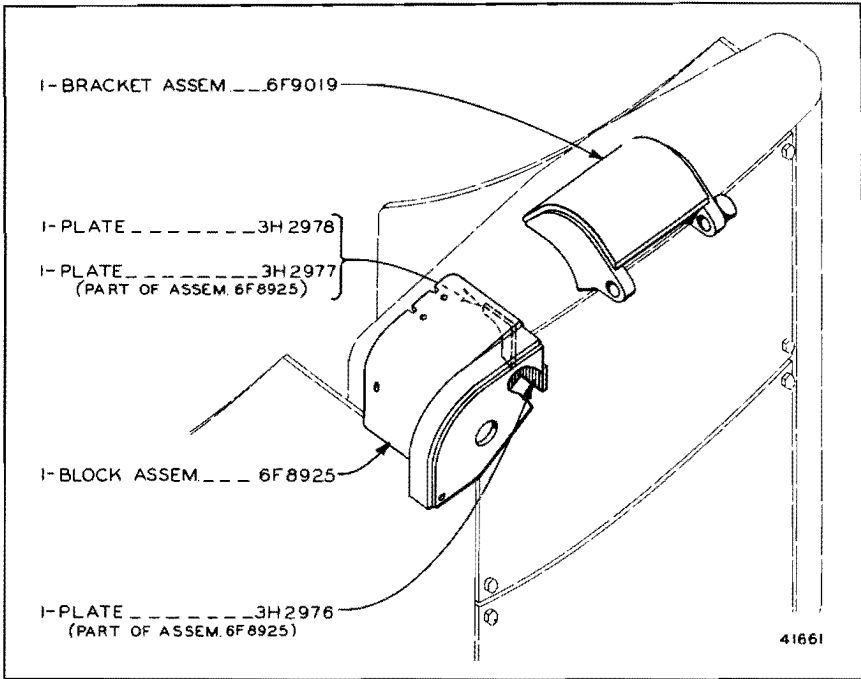
**6F9042 SHEAVE BRACKET GROUP**

For use with No. 24 or No. 25 Cable Controls  
For use on D7 Tractors having Serial No. 3T11973 to 3T28058 and 17A1—Up

**GET THE RIGHT PARTS THE FIRST TIME** — Parts service from your Caterpillar Dealer is fast and accurate. You save time and you save money by getting the right parts for your equipment without unnecessary delays.

**OBTENGA LOS REPUESTOS CORRECTOS DESDE UN COMIENZO** — El suministro de repuestos de un Distribuidor Caterpillar es rápido y exacto. Usted gana tiempo y ahorra plata obteniendo los repuestos correctos para su equipo sin tardanzas indebidas.

**PROCEurez-VOUS TOUT DE SUITE LA PIECE QU'IL FAUT** — Le concessionnaire Caterpillar vous fournira exactement la pièce qu'il vous faut sans perte de temps. Vous pourrez faire la réparation rapidement et sans tâtonnements. Vous réaliserez ainsi des économies appréciables.

**OBTENHA LOGO AS PEÇAS CERTAS** — O serviço de peças de substituição do distribuidor Caterpillar é rápido e exato. Você economiza tempo e dinheiro obtendo as peças certas para o seu equipamento, sem atrasos desnecessários.



**SPECIFY GENUINE  
CATERPILLAR PARTS**

ONLY "CATERPILLAR" PARTS GIVE "CATERPILLAR" PERFORMANCE

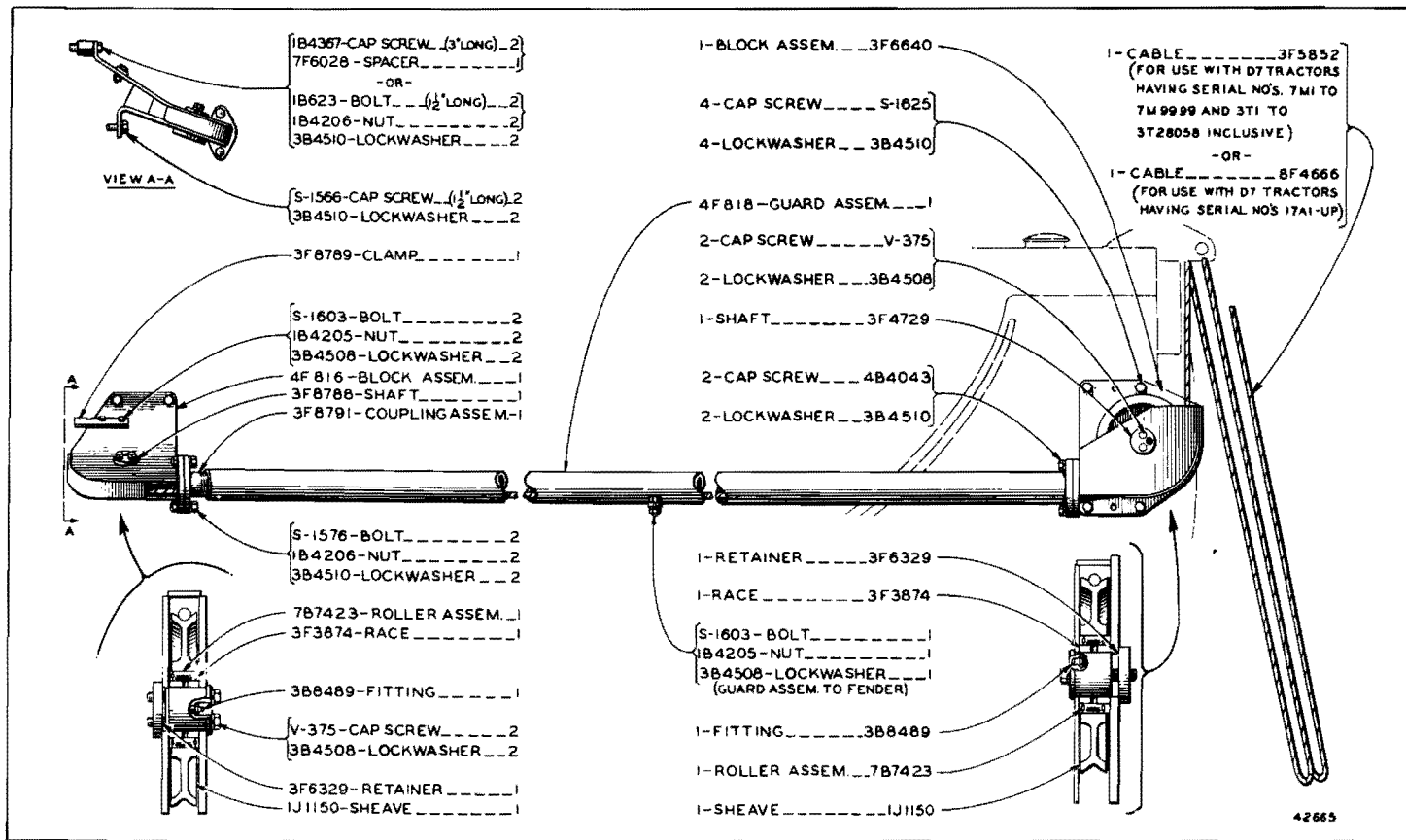

42865

**4F819 CABLE AND GUARD GROUP**  
 For use with No. 25 Cable Control

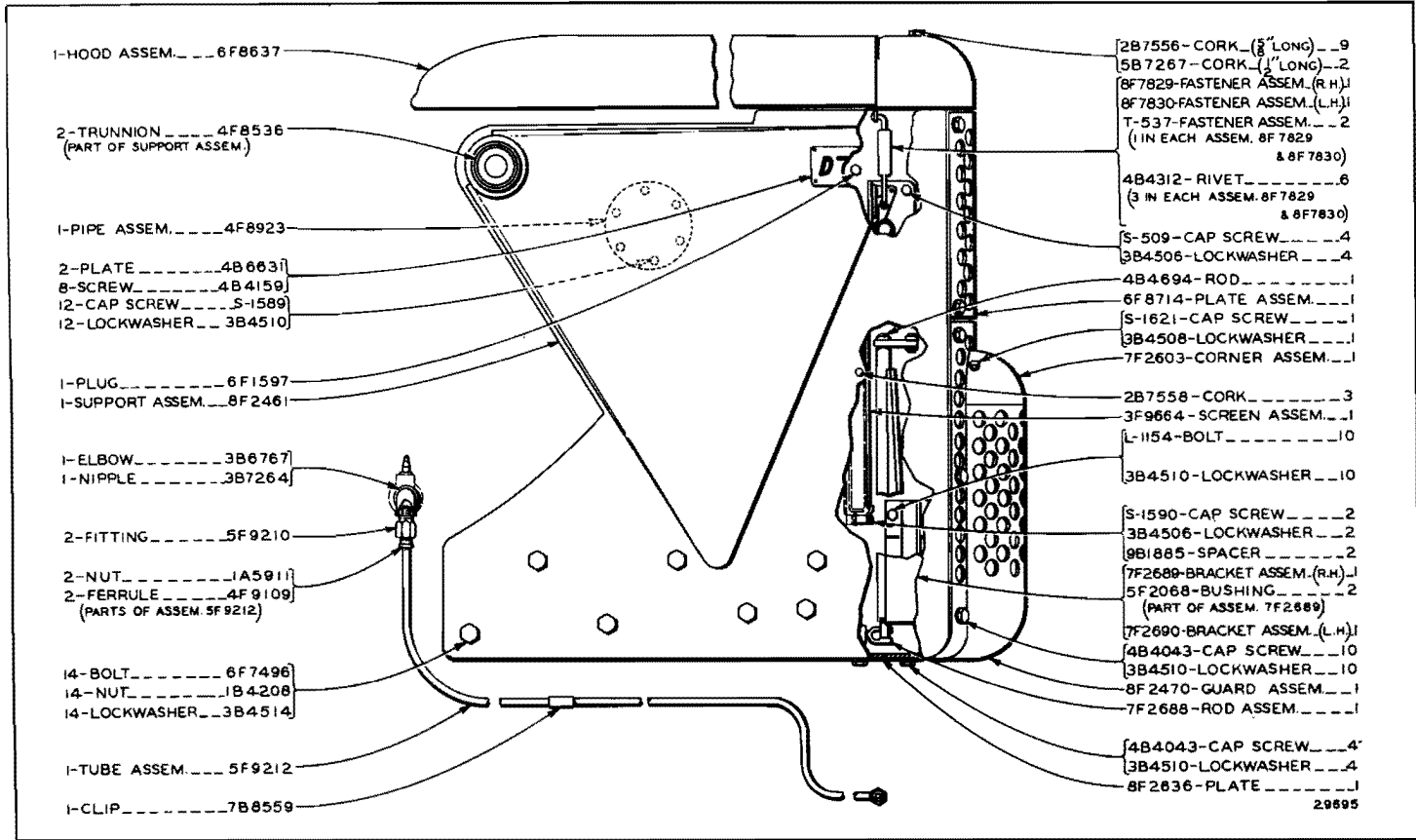

8F2462 CYLINDER SUPPORT AND RADIATOR GUARD GROUP  
For use on D7 Tractors having Serial No. 7M1 to 7M9999 and 3T1 to 3T11972 inclusive



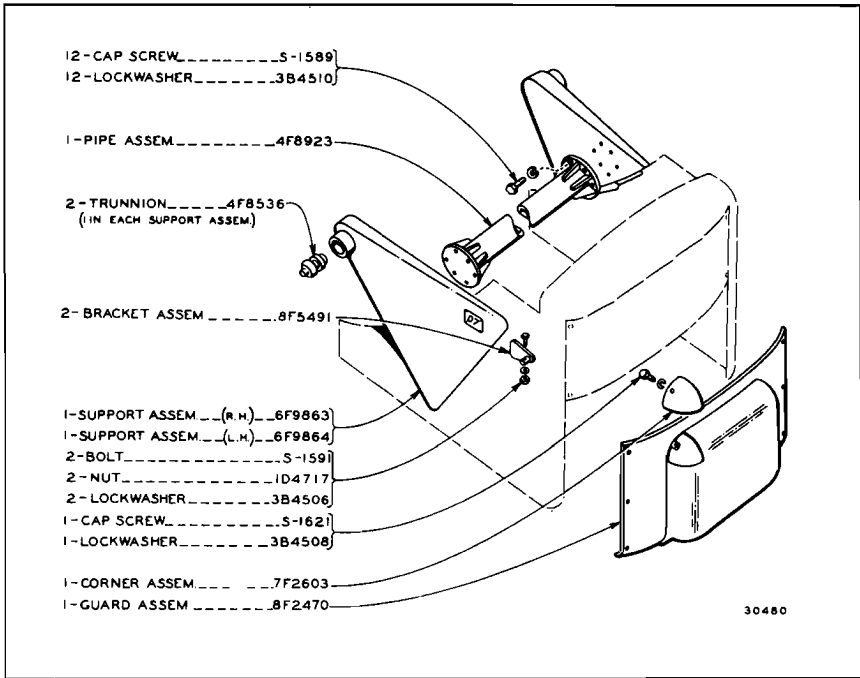

**6F9904 CYLINDER BRACKET GROUP**

For use on D7 Tractors having Serial No. 3T11973 to 3T28058 inclusive

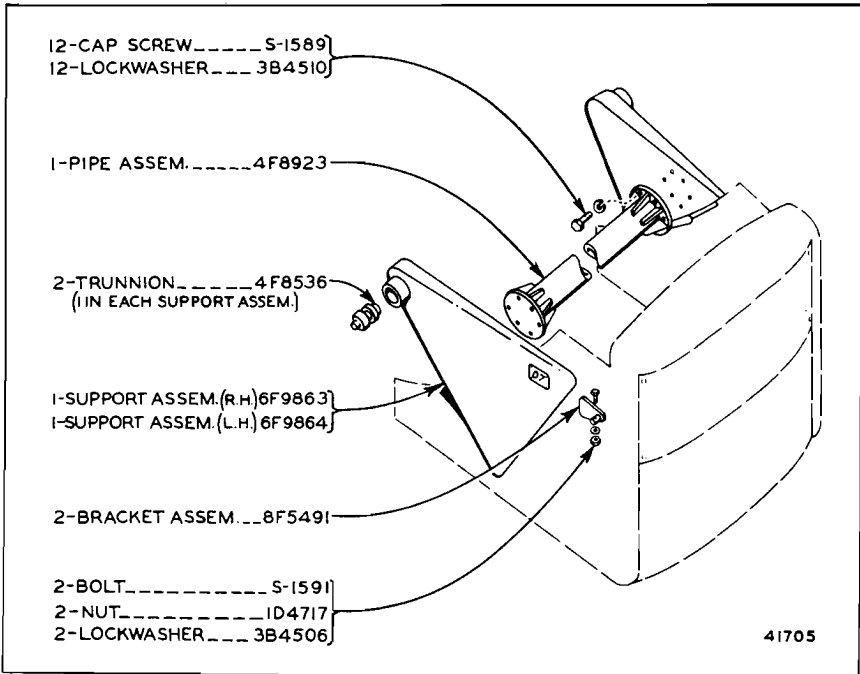

**1J934 CYLINDER BRACKET GROUP**

For use on D7 Tractors having Serial No. 17A1—Up

**ALWAYS GIVE SERIAL NUMBER WHEN ORDERING PARTS**

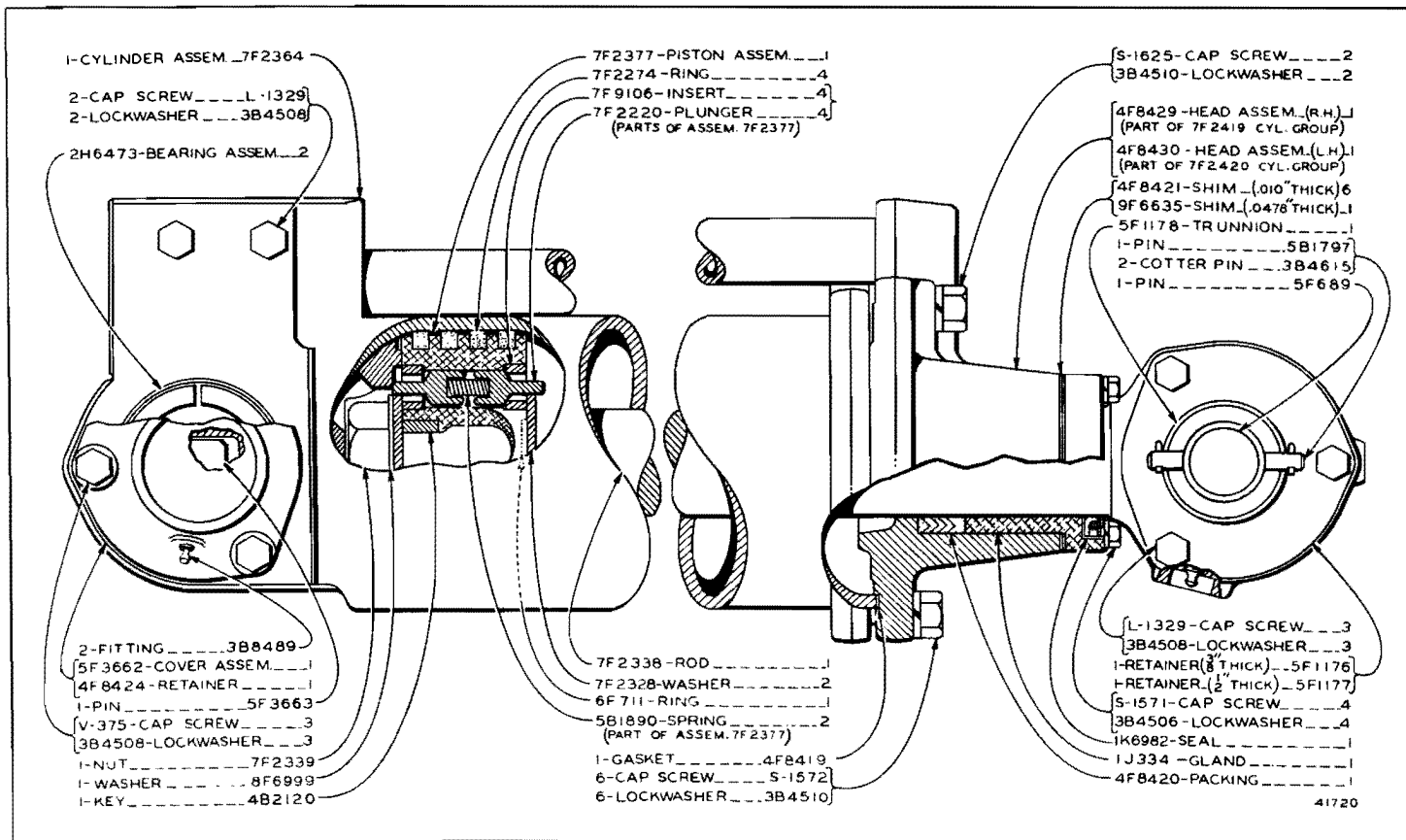

7F2419 HYDRAULIC CYLINDER GROUP—R. H.  
 7F2420 HYDRAULIC CYLINDER GROUP—L. H.

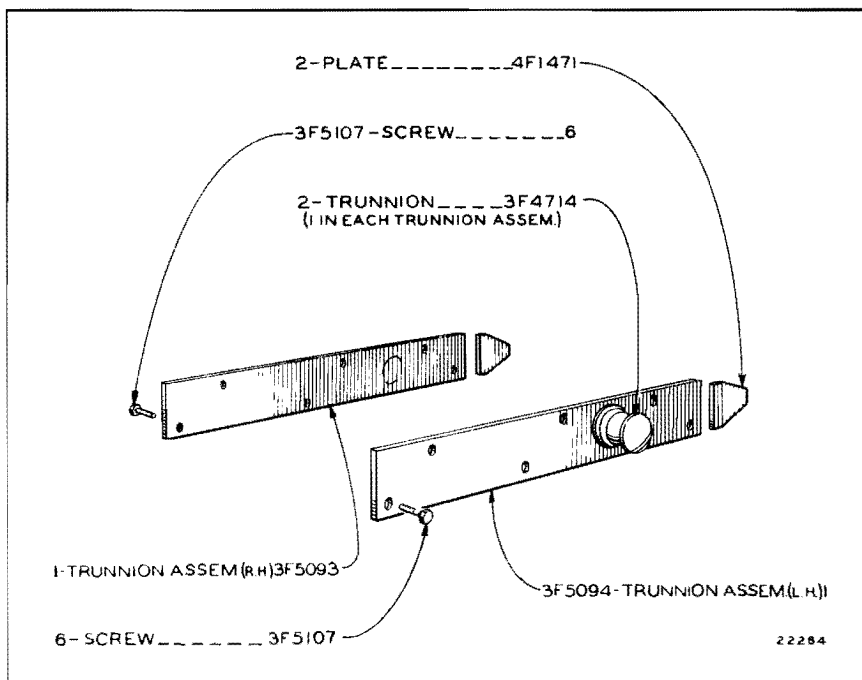

4F6218 TRUNNION GROUP

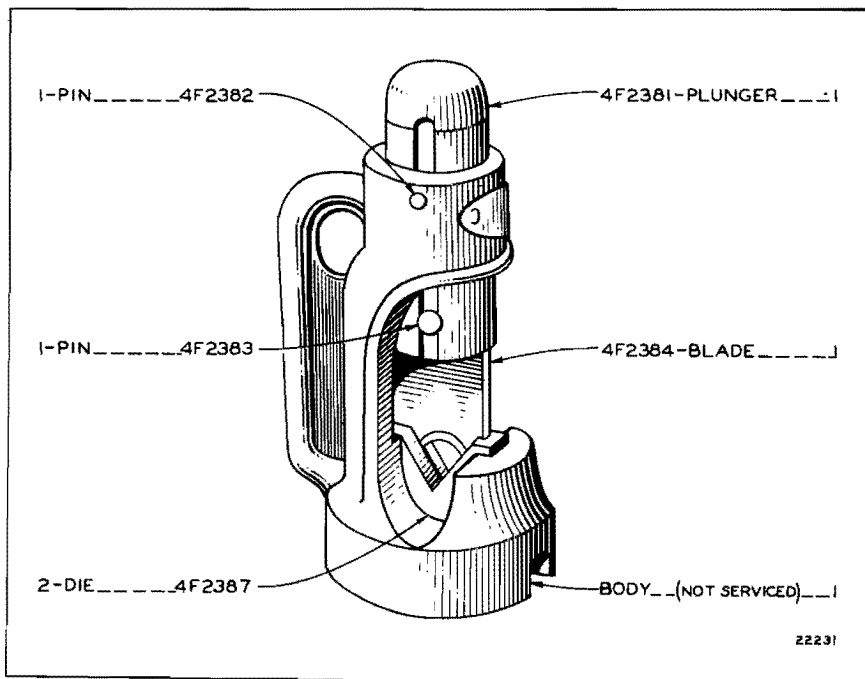

8B7403 CABLE CUTTER

ALWAYS GIVE SERIAL NUMBER WHEN ORDERING PARTS

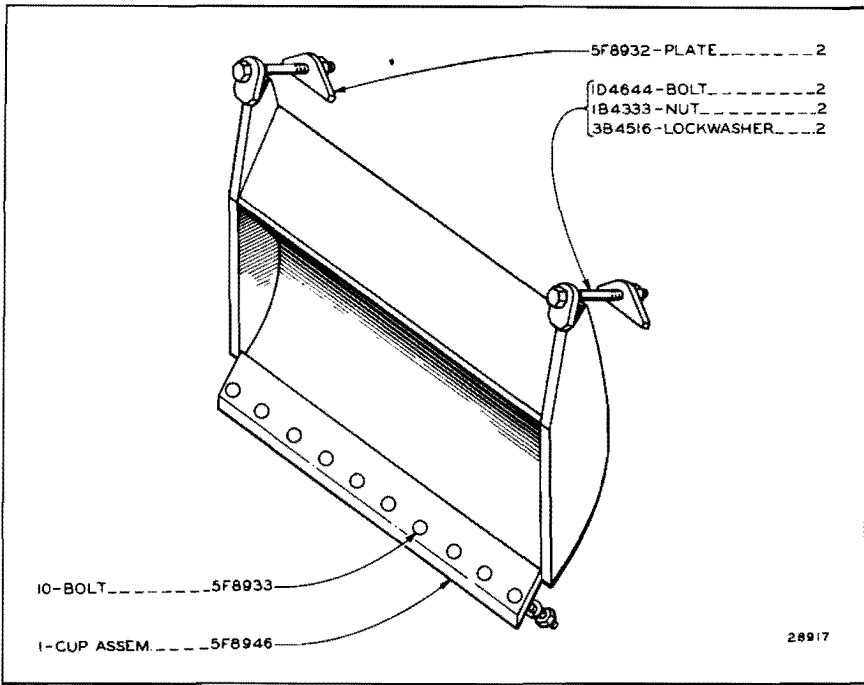

**5F8947 PUSH CUP GROUP**

No. 75 Bulldozer Serial No. 17C1 to 17C5000 and 84C1—Up

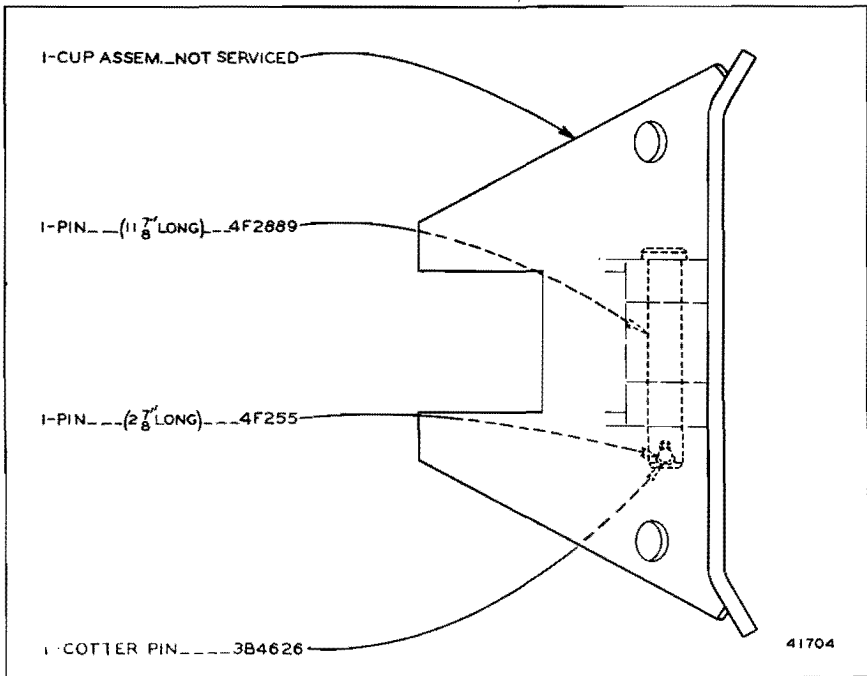

**1J1741 PUSH CUP GROUP**

Effective with No. 7A Bulldozer Serial No. 17C5001

**ONLY "CATERPILLAR" PARTS GIVE "CATERPILLAR" PERFORMANCE**

# MEMORANDA

---

ALWAYS GIVE SERIAL NUMBER WHEN ORDERING PARTS

# MEMORANDA

---

ONLY "CATERPILLAR" PARTS GIVE "CATERPILLAR" PERFORMANCE

PART NO.	PAGE NO.	PART NO.	PAGE NO.	PART NO.	PAGE NO.	PART NO.	PAGE NO.
3311A	20	1D4717	24	4F2445	19	6F8637	16
L1154	23	1D4720	19	4F2889	27	6F8687	16
L1329	18	1D5119	16	4F3027	15	6F8714	16
L1648	18	3F861	19	4F3028	15	6F8784	16
L2341	19	3F3874	18	4F4942	10	6F8925	21
S-509	16	3F4611	15	4F5968	10	6F9019	21
S1566	22	3F4614	6	4F6218	26	6F9042	21
S1571	25	3F4641	14	4F6889	14	6F9182	17
S1572	25	3F4714	26	4F6890	14	6F9262	17
S1576	17	3F4729	18	4F7556	9	6F9325	16
S1589	17	3F4854	15	4F7557	20	6F9327	17
S1590	16	3F4897	18	4F7713	14	6F9863	24
S1600	10	3F4929	8	4F7714	20	6F9864	24
S1603	22	3F4937	15	4F7716	20	6F9904	24
S1621	23	3F4956	14	4F7721	18	7F2220	25
S1625	22	3F4970	15	4F7722	18	7F2274	25
T-537	16	3F4971	15	4F8419	25	7F2328	25
V-375	22	3F4975	15	4F8420	25	7F2338	25
9025	15	3F4997	9	4F8421	25	7F2339	25
1A5911	23	3F5093	26	4F8424	25	7F2364	25
1A8063	15	3F5094	26	4F8429	25	7F2377	25
2A1538	10	3F5107	26	4F8430	25	7F2419	25
1B623	22	3F5158	18	4F8491	17	7F2420	25
1B4203	17	3F5242	10	4F8536	24	7F2603	23
1B4206	10	3F5290	10	4F8923	23	7F2688	23
1B4207	20	3F5567	10	4F9050	10	7F2689	23
1B4208	16	3F5597	18	4F9051	10	7F2690	23
1B4331	8	3F5709	10	4F9052	10	7F4724	10
1B4333	27	3F5852	22	4F9109	23	7F6028	22
1B4367	22	3F6149	8	4F9117	11	7F9106	25
1B5119	20	3F6151	9	4F9165	8	8F439	16
2B119	18	3F6154	10	5F483	19	8F648	17
2B286	10	3F6157	10	5F6839	25	8F650	16
2B7556	16	3F6185	10	5F1169	14	8F2461	23
2B7557	16	3F6188	11	5F1170	14	8F2462	23
2B7558	23	3F6222	10	5F1173	14	8F2470	23
3B2626	15	3F6329	18	5F1174	14	8F2636	23
3B4506	17	3F6640	22	5F1176	26	8F3497	19
3B4508	23	3F6489	18	5F1177	25	8F3547	19
3B4510	10	3F6788	22	5F1178	25	8F3556	19
3B4512	8	3F6789	22	5F1211	5	8F3587	19
3B4514	16	3F6791	22	5F1212	5	8F4635	19
3B4516	15	3F9341	14	5F1213	5	8F4666	22
3B4615	25	3F9342	14	5F1214	5	8F4667	19
3B4626	8	3F9384	8	5F2068	23	8F5491	24
3B4643	18	3F9401	18	5F3404	15	8F6111	19
3B5328	10	3F9452	18	5F3662	25	8F6111	14
3B6767	23	3F9606	16	5F3663	25	8F6999	25
3B7264	23	3F9664	16	5F4434	18	8F7272	18
3B8489	10	4F2253	8	5F4440	18	8F7496	23
4B1254	14	4F2255	8	5F4441	18	8F7829	16
4B2120	25	4F816	22	5F4442	18	8F7830	16
4B3604	20	4F818	22	5F5338	15	8F8905	20
4B4043	16	4F819	22	5F5341	8	8F8906	20
4B4159	16	4F865	8	5F5343	10	8F8909	14
4B4312	16	4F866	8	5F7365	14	8F8913	9
4B4694	23	4F1121	8	5F8932	27	9F4519	14
4B6651	16	4F1204	15	5F8933	27	9F4520	14
5B1797	25	4F1231	5	5F8946	27	9F6635	25
5B1890	25	4F1232	5	5F8947	27	2H6473	25
5B2026	16	4F1251	10	5F9210	23	3H2908	10
5B3097	10	4F1252	10	5F9212	23	3H2976	21
5B5473	15	4F1274	10	6F711	25	3H2977	21
5B7267	23	4F1286	10	6F1026	9	3H2978	21
6B8147	16	4F1294	10	6F5097	23	3H3726	15
7B3235	18	4F1324	10	6F2903	15	3H3727	11
7B7423	18	4F1354	11	6F2904	9	3H3728	11
7B8559	23	4F1471	26	6F2905	9	3H3805	19
8B1641	16	4F2152	9	6F2979	15	3H3806	16
8B5144	15	4F2381	26	6F2980	15	3H3836	16
8B7403	26	4F2382	26	6F3908	15	3H3837	18
9B1172	16	4F2383	26	6F7024	18	4H6358	7
9B1885	16	4F2384	26	6F7031	17	1J7	14
1D4593	19	4F2387	26	6F7035	16	1J10	8
1D4644	27	4F2444	19	6F7062	16	1J14	8

# NUMERICAL PARTS INDEX

PART NO.	PAGE NO.	PART NO.	PAGE NO.	PART NO.	PAGE NO.	PART NO.	PAGE NO.
1J17	14						
1J121	8						
1J122	8						
1J123	14						
1J124	14						
1J303	12						
1J332	9						
1J334	25						
1J398	12						
1J399	12						
1J400	12						
1J430	9						
1J433	9						
1J434	9						
1J774	15						
1J934	24						
1J979	8						
1J980	8						
1J1150	18						
1J1741	27						
1J2551	8						
1J2552	8						
1J3252	19						
1K6982	25						



# SPECIFICATIONS

(SUBJECT TO CHANGE WITHOUT NOTICE)

	No. 7A	No. 7S
Weight, shipping (approximate) in pounds		
Equipped for use with front cable control.....	5345	4460
Equipped for use with rear cable control.....	5552	4680
Equipped for use with hydraulic control.....	6025	5080

## BLADE

Length .....	12' 8"	10' 3 1/2"
Height .....	38 3/4"	45 1/2"
Maximum lift above ground.....	39 1/2"	42"
Maximum blade pitch adjustment .....	25°	10°
Maximum blade tilting adjustment .....	12"	12"

## MACHINE SERIAL NUMBER PLATE LOCATION

Serial number plate is located on the right-hand side of the rear face of the moldboard.